







Керівництво по складанню столика Oval

Розташовуйте полиці в будь-якій послідовності, міняйте їх місцями для вашої зручності та розміщуйте весь свій інструментарій на металевому столі Oval, призначеному для дрібного інструментарію та витратних матеріалів.

 **х34**
 DIN 7981 Самонарізний гвинт 4,2x13
 **х34**
 Шайба плоска 4x9 цб
 **х9**
 Стопор під скло d-5мм (Mesan)

 **х3**
 DIN125 Гайка M8 цб
 **х3**
 Шайба пруж. кв. січ. 8 DIN 79805 цб

 **х3**
 Ролик на площадці без гальма
 **х1**
 Ключ 13

 **х3**
 Шайба плоска M8 DIN 125 цб
 **х3**
 DIN976 Пруток різьбовий M8x685mm

1. По 4 краям прикручуємо 2 стійки, до задньої панелі. Самонарізний гвинт 4,2x13, шайба 4x9 (мал. 1).

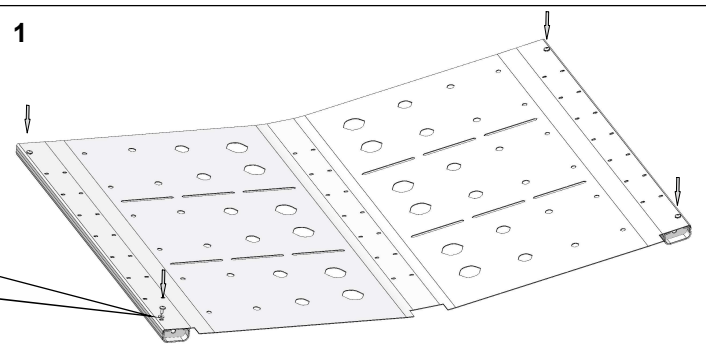

2. Прикручуємо верхню та нижню середні полицки (малюнки 2;3) до центральної стійки. Самонарізний гвинт 4,2x13, шайба 4x9.

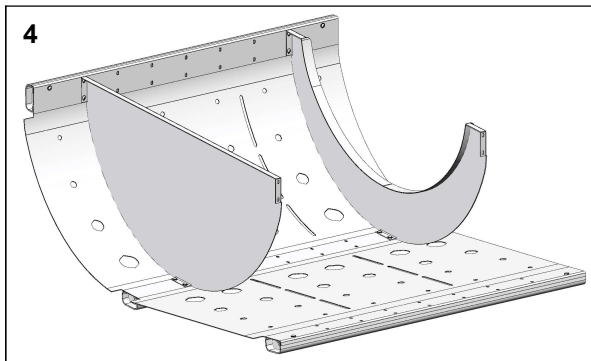
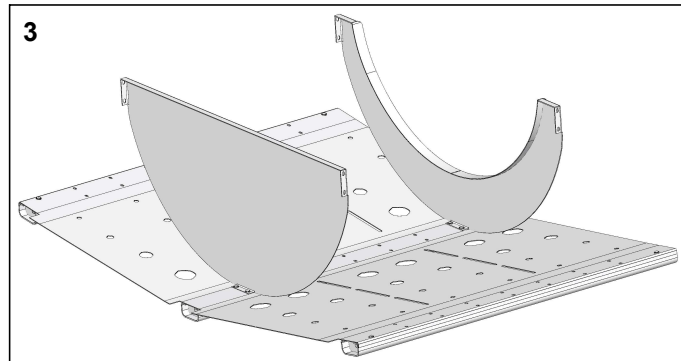
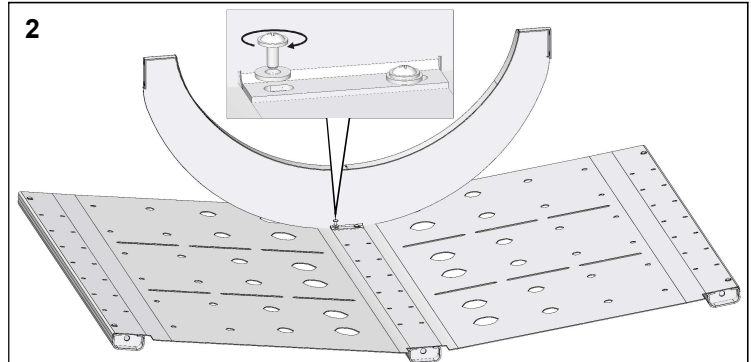

3. Згинаємо та прикручуємо до полицок, ліву та праву частини захисної панелі, мал. 4;5. Прикручуємо третю середню полицку (під скло), (мал. 6). Самонарізний гвинт 4,2x13, шайба 4x9.

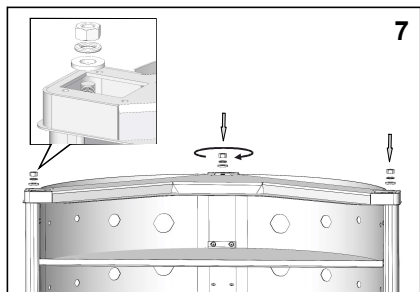
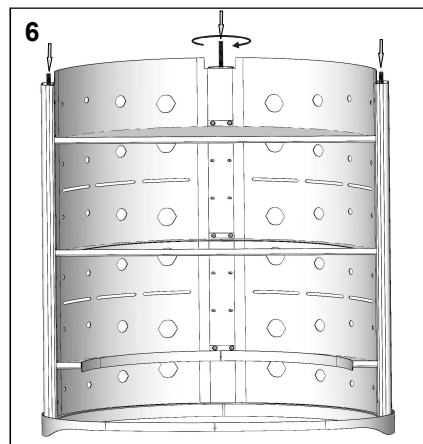
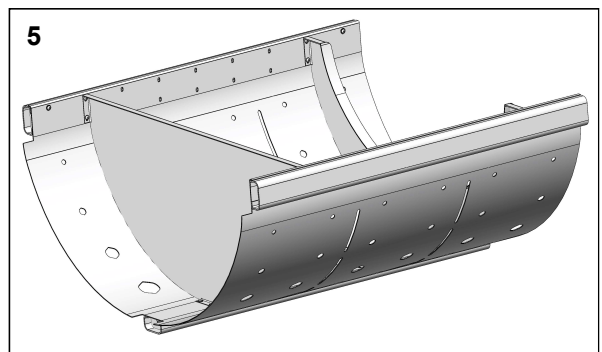

4. Ставимо конструкцію на верхню полицку та вкручуємо в неї, через стійки, пруток різьбовий M8. Мал. 6. Прикручуємо нижню частину стола: шайба, гровер, гайка M8. Мал. 7.

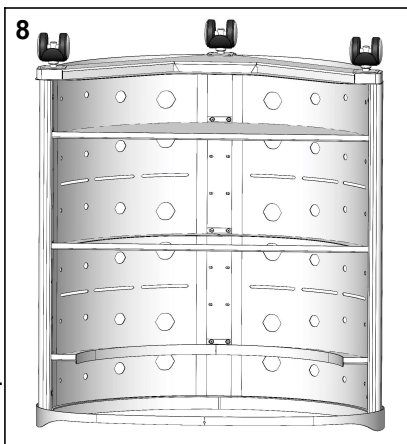

5. Прикручуємо ролики, (мал. 8). Самонарізний гвинт 4,2x13, шайба 4x9.
6. В отвори полицок під скло ставимо

7. Кладемо на полицки скло.

Ще більше інформації на сайті: kit.com.ua

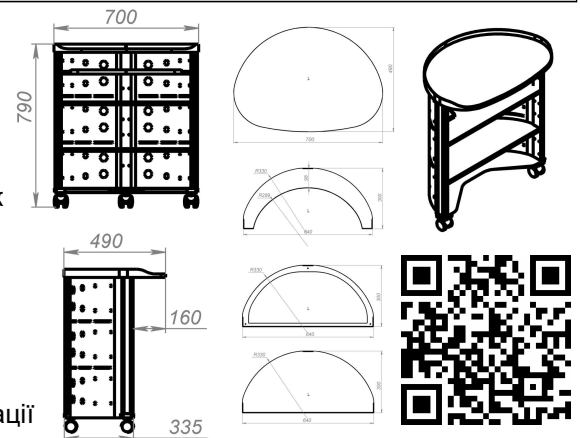

Завантажте інструкцію в кращій якості